

Check-list nouveaux arrivants au Chalet de super Dévoluy

Sur le site de l'AFPM, vous avez réservé votre créneau d'occupation du chalet de Super Dévoluy et maintenant vous vous retrouvez devant la porte d'entrée.

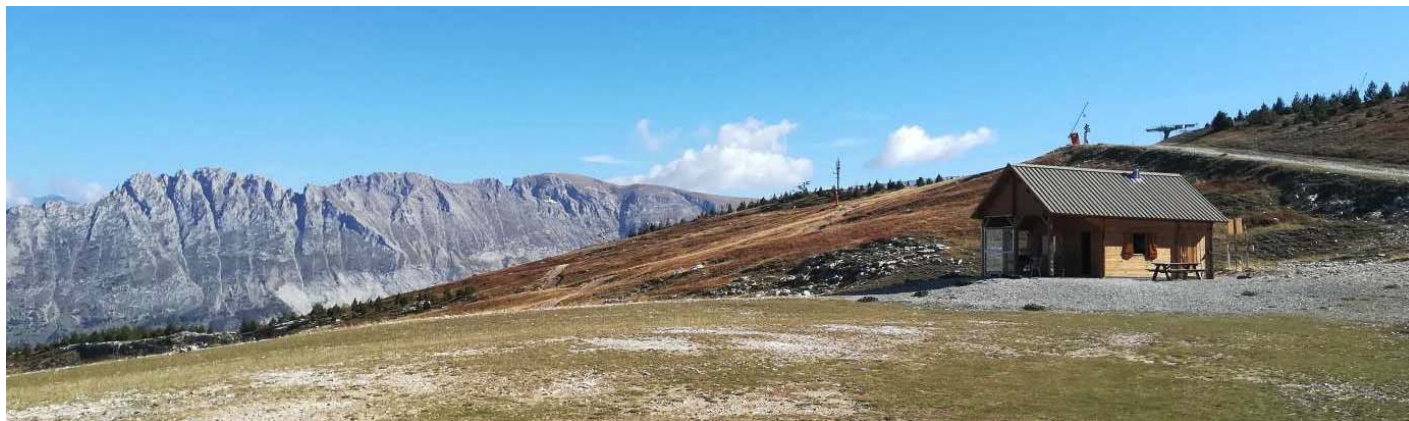

Pour que votre séjour puisse se dérouler au mieux et que vous utilisiez ce lieu de la manière la plus pérenne possible, veuillez trouver ci-après un rappel de quelques bonnes pratiques.

Vous devez apporter vos consommables (eau, nourriture,...) et Litterie personnelle (draps houses, taies, duvet,...)



ACCES : A l'arrivée devant le volet de la porte d'entrée du chalet, vous trouverez un verrou à code. L'appui sur le C permet de réinitialiser les entrées précédentes, ensuite en faisant le code disponible sur le site de l'AFPM vous pouvez libérer le verrou en tournant la molette inférieure dans le sens des aiguilles d'une montre. Pour le refermer en sortant, il suffit tourner la molette dans le sens inverse des aiguilles d'une montre. Le code permet donc le mouvement du verrou juste lors de l'ouverture.

BARRE + CADENAS : Une barre de verrouillage a été ajoutée ainsi qu'un cadenas à code identique à celui de la poignée.

SORTIE DES VOLETS : Une fois entré, l'ouverture des volets devra s'effectuer avec précaution car les huisseries des fenêtres sont fragiles. De plus, inutile de forcer sur les poignées de celles-ci mais **assurez-vous au préalable d'ouvrir les loquets de verrouillages** qui se trouvent sous le chambranle. Ensuite, les volets sont tous sécurisé par une barre dont il n'est pas nécessaire de vous expliquer comment cela se dégage, n'oubliez simplement pas de les remettre en place à la fermeture.



LUMIERE : Enfin pour la nuit, la disponibilité d'un petit groupe électrogène à moteur essence (indice d'octane ≥ 91) vous permettra de disposer d'une lumière abondante (inutile de brancher des appareils gourmands en énergie, le groupe ne fait que 1000W). Même si sa mise en route est simplifiée et à la hauteur du premier PPL venu, il y a quelques précautions et usages à ne pas négliger. En premier lieu le bon sens vous poussera à l'installé à l'extérieur du chalet afin d'éviter de respirer les échappements nocifs ou de mettre le feu au chalet.



Ensuite dans la préparation au démarrage vous aller pouvoir vérifier visuellement le niveau du carburant en dévissant le capuchon du réservoir (2L) sur le dessus. Pour le démarrage, suivez les étapes 1 à 6 suivantes :

Etape 1 : tourner le levier d'évent du bouchon de carburant :

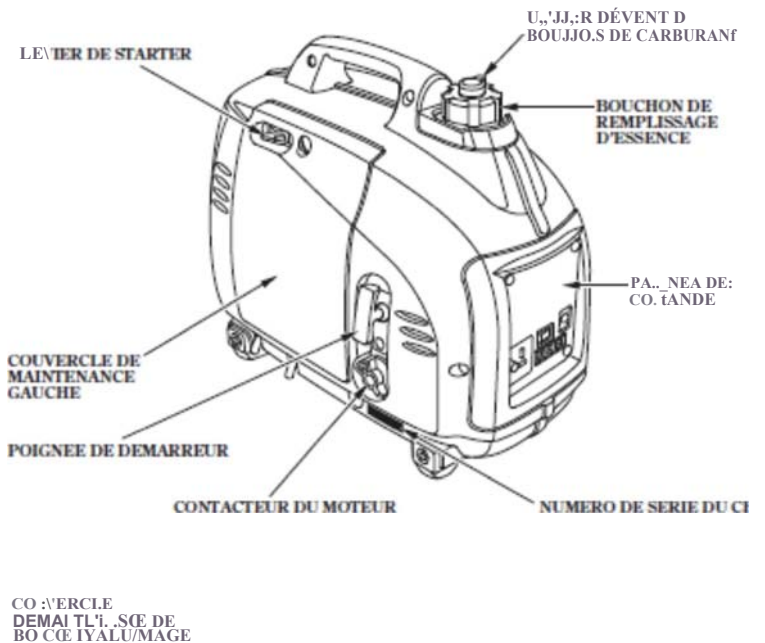
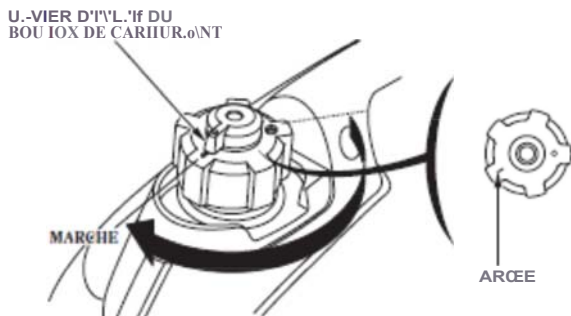

Etape 2 : Tourner le commutateur du moteur vers la position « 1 » (Marche) :

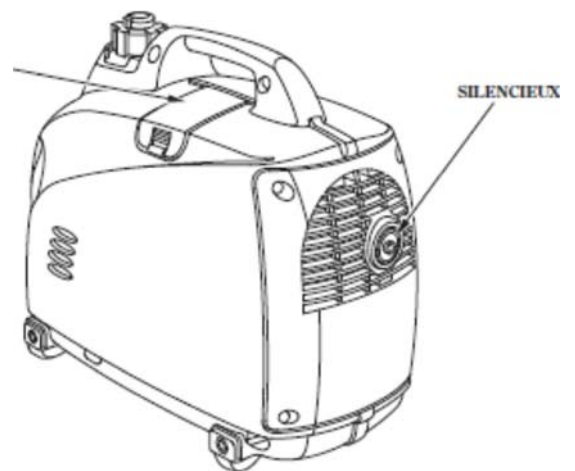
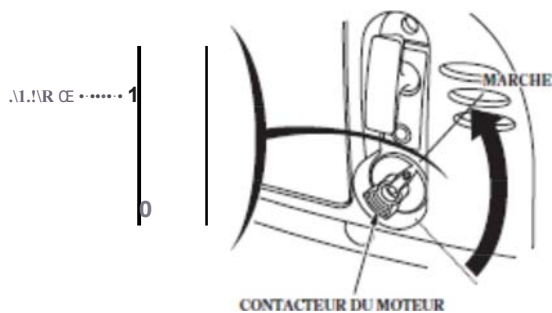

Etape 3 : Déplacez le levier du starter vers la position fermée :

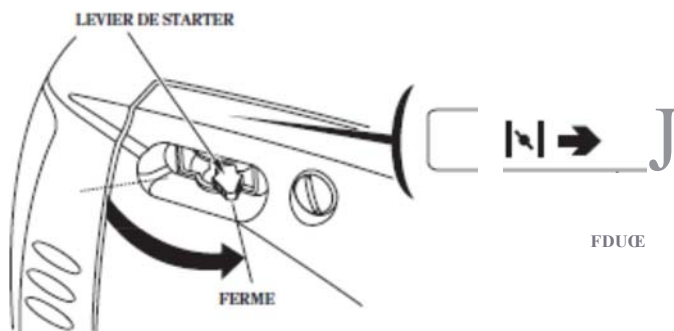

Etape 4 : Tirez la poignée de lancement du moteur (permet de le faire tourner et donc de le démarrer) . D'abord doucement jusqu'à trouver la résistance de la compression du cylindre puis d'un coup sec (MEF à votre main, assurez-vous de la place suffisamment libre pour le mouvement). Puis accompagnez doucement la poignée vers le retour dans son logement (refaire la manœuvre si le moteur n'a pas démarré):

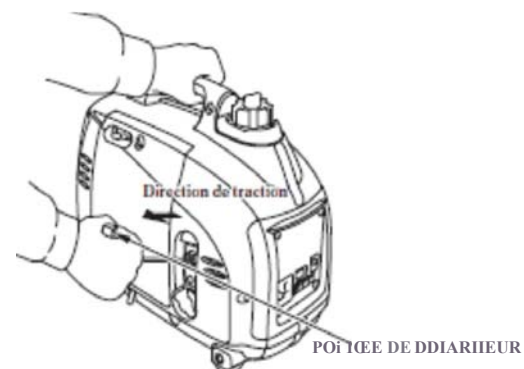

Etape 5 : Déplacer le levier du starter vers la position ouvert dès que le moteur est chaud :

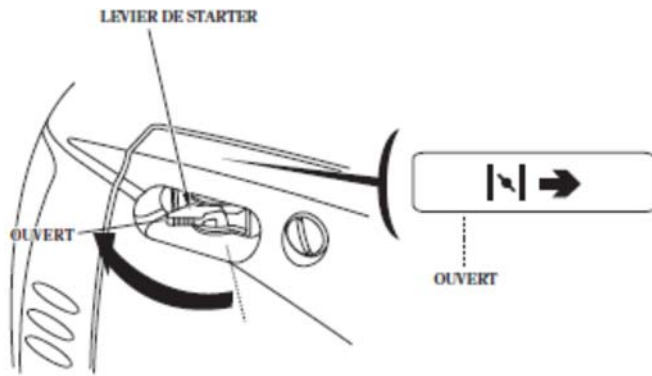

Etape 6 : Stabilisez le groupe sur le sol et connectez le au chalet avec la rallonge électrique.

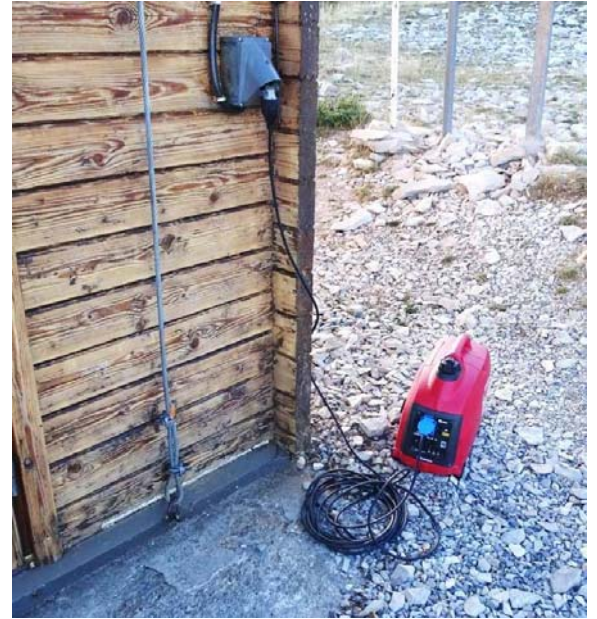

Il ne paraît pas très utile de vous saturer d'informations techniques, il y a des bougies (paraffinées) à votre disposition dans le chalet pour pallier les éventuelles pannes du groupe qu'il vous est fortement recommandé de remonter auprès de l'AFPM afin de mener les actions correctrices éventuellement nécessaires et éviter que l'usager suivant ne soit pénalisé. Néanmoins quelques informations pour une attention à apporter à la surveillance de cet appareil :

- **TEMOIN DE SURCHARGE ELECTRIQUE :** La surcharge peut endommager l'appareil, donc assurez-vous que le témoin rouge soit bien éteint. Le témoin vert étant associé à une consommation normale, si le rouge s'allume, le vert s'éteint alors montrant l'évidence d'une anomalie.
- **TEMOIN DE NIVEAU D'HUILE TROP BAS :** Le troisième voyant est également rouge et alerte sur un niveau d'huile de

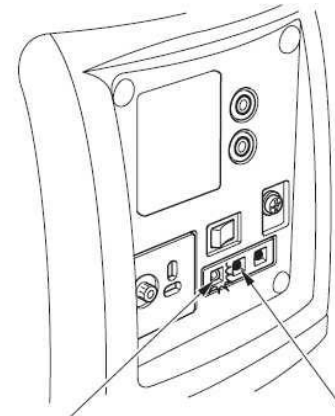

TEMOIN DE SORTIE (VERT)

TEMOIN DE SURCHARGE (ROUGE)

lubrification trop insuffisant pour permettre le fonctionnement du groupe sans dommage. La sécurité associée coupe automatiquement le moteur (ou empêche son démarrage).

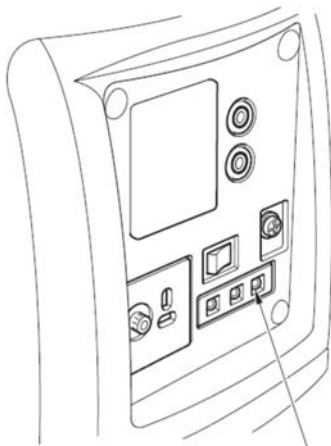

TEMOIN D'ALERTE D'HUILE (ROUGE)

Pour l'optimisation du régime en fonction de la puissance électrique demandée, vous disposez au besoin d'un bouton de sélection du mode « ECO » qui permettra de réduire la consommation d'essence.

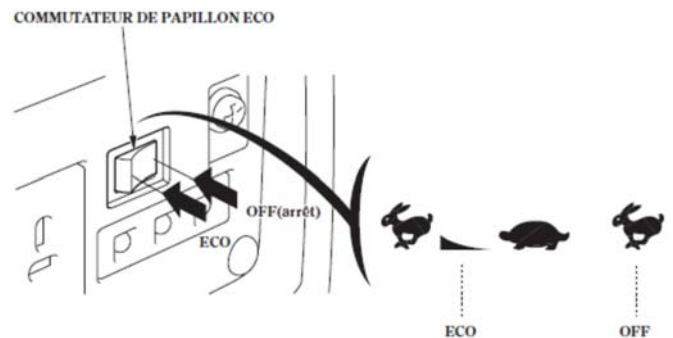

ECO

OFF

Enfin pour l'arrêt du moteur : en premier lieu couper l'alimentation électrique au disjoncteur général et déconnectez la prise électrique du chalet puis tournez le commutateur du moteur sur « OFF ». Enfin tournez le levier d'évent du bouchon de carburant à fond dans le sens contraire des aiguilles d'une montre sur la position de fermeture « OFF ».

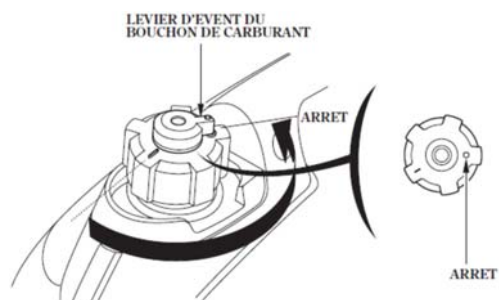
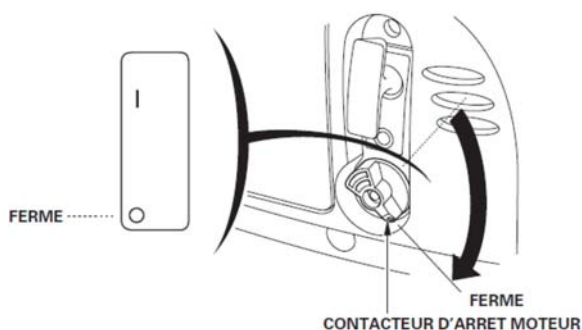

DEVIS DE MASSE ET CENTRAGE : Des toilettes sèches sont à votre disposition **uniquement en cas d'urgence** sinon préférez la vue sur les montagnes à l'extérieur. Néanmoins le moyen n'étant pas courant, la technique générale est rappelée ici. Ainsi, elle consiste à saupoudrer de la sciure préalablement et consécutivement à toute opération



d'évacuation des fluides et matières biologiques. Inutile de mettre des quantités importantes, mais une simple couche de recouvrement. Les sacs de sciures sont ainsi à disposition dans le chalet, tout comme les sacs de remplacement **vous permettant de redescendre le paquet rempli.**



TEMPERATURE : En cas de baisse des températures, il est possible de faire une petite flambée grâce aux petites buchettes, allumettes et petit bois laissés à votre disposition dans le chalet. Attention, ce petit



poêle à bois est très performant et permet rapidement de réchauffer la pièce principale, notamment la mezzanine en hauteur. Donc si vous souhaitez vous endormir plus facilement inutile de charger la chambre de combustion. Tout l'outillage pour le nettoyage est également à votre disposition pour rendre le poêle vierge de cendre pour votre départ.



Il existe également un poêle à gaz qui peut se mettre en route après avoir ouvert le gaz à la bouteille raccordée à l'arrière de l'appareil - **Réarmer ensuite le détendeur de la bouteille en appuyant sur le petit bouton sur le coté** -. Bien orienter la face avant vers le centre de la pièce et éloigner l'ensemble des murs pour éviter le risque incendie. Pour la mise à feu, tourner le bouton (C) sur la position maximum dans le sens inverse des aiguilles d'une montre et enfoncez le bouton de commande (A) pendant 10 secondes pour faire arriver le gaz à la veilleuse. Puis pour lancer l'allumage, enfoncez le

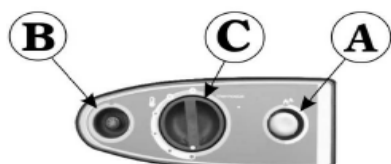

bouton (B) plusieurs fois en maintenant le bouton (A) jusqu'à l'apparition de la flamme de la veilleuse. Normalement, la flamme de cette veilleuse permet de chauffer le thermocouple de sécurité qui ainsi évite la coupure du gaz. Donc à ce stade vous pouvez relâcher le bouton (A) et si la flamme ne tient pas, recommencer l'opération. Le bouton de régulation de la puissance doit être maintenu 10 minutes afin de permettre au panneau catalytique de s'activer. Après ce délai, vous pourrez réguler la puissance de l'appareil avec ce bouton (C) selon votre besoin. Après utilisation, pour arrêter l'appareil, tourner le bouton (C) au minimum dans le sens des aiguilles d'une montre et fermez le robinet de la bouteille de gaz à l'arrière du poêle.

FIN DE SEJOUR : A la fin de votre séjour, le **rangement** des équipements et accessoires, le **nettoyage** sont impératif pour maintenir ce petit coin de paradis des montagnes en état et éviter que les quelques bénévoles de l'AFPM en charge de son entretien n'y laissent leur santé. Il y a à disposition des couverts, assiettes, verres pour 4, casseroles et tout le nécessaire pour une pause. Une plancha au gaz est également à disposition et pour le couchage la mezzanine dispose de 6 matelas et 6 oreillers. 4 chaises longues pour la pause au soleil, plusieurs tailles de Crocs pour circuler sans trace à l'intérieur, des balais et serpillères pour le nettoyage... En revanche il n'y a pas d'eau courante mais simplement un bidon de 20L donc inutile de chercher les douches.



Bon séjour.

Et pour participer aux frais d'entretien, un modeste soutien financier vous est demandé en le glissant dans la boîte aux lettres du salon.

Bien entendu il n'est pas interdit lors de votre venue d'apporter quelques menues fournitures : Sacs poubelles, éponges, torchons neufs, denrées comme pâtes ou riz sont les bienvenues. Votre participation financière sert à entretenir le gros oeuvre du chalet et payer l'essence-gaz-bois.

LES POUBELLES DOIVENT ETRE EMPORTEES IMPERATIVEMENT APRES CHAQUE PASSAGE MEME SI ELLES NE SONT PAS PLEINES.



BIENVENUE AU CHALET DE SUPER DEVOLUY



La philosophie du chalet : Chacun apporte ses consommables (nourriture, eau...) et sa literie (draps housse, duvet...). Le chalet est mis à votre disposition, merci de participer à le maintenir en bon état en appliquant systématiquement la check-list de départ. **Les toilettes sèches ne doivent servir qu'en cas « d'urgence », sinon, préférez la vue sur les montagnes.** Votre participation obligatoire aux frais permet d'entretenir le gros œuvre du chalet.

Nous vous demandons après chaque réservation d'envoyer un e-mail de check-out à :

info@afpm.fr

Pour informer que tout s'est bien passé et d'indiquer la quantité approximative de fournitures restantes à votre départ : (Eau, Essence, Bois, GAZ ...) ou les éventuels problèmes techniques rencontrés (toilettes laissées sales, poubelles non vidées...).

CHECK-LIST DE DEPART

✓ Mezzanine	Rangée
✓ Coin cuisine	Vaisselle faite, bouteille gaz fermée
✓ Groupe électrogène	Rangé, essence fermée
✓ Rallonge électrique	Rangée, Lovée
✓ Disjoncteur dans cellier	OFF
✓ Toilettes sèches	Nettoyées, sac + sciure remis
✓ Plancha au gaz	Nettoyée, Rangée
✓ Porte du cellier	Fermée, barre sécurité en place
✓ Fenêtres et volets	Loquet fermé, Barre sécurité en place
✓ Poêle à bois	Nettoyé, cendres vidées
✓ Poêle à gaz	Bouteille gaz fermée
✓ Crocs	Rangées
✓ Sols	Balayés
✓ Chaises longues	Pliées, Rangées
✓ Participation aux frais	Dans tirelire
✓ POUBELLES	EMPORTEES (MEME SI PAS PLEINES)
✓ Notice du chalet	En évidence, sur la table basse
✓ Porte d'entrée	Fermée, barre + cadenas posés
✓ Compte rendu par mail	Envoyé

Merci de nous aider à maintenir en état ce petit coin de paradis !

Vous pouvez aussi apporter : (Eponges, torchons, sacs poubelles, assiettes en carton, couverts en bois, bouteilles d'eau capsulées, pâtes, etc...) Ces petites fournitures sont toujours utiles.